

Рис. 4-16 Механизм переключения реверса (Д395В.10.04.050)

Fig. 4-16 Reverse Gear Shift Mechanism

Рис. Fig.	Поз. Ref.	Обозначение Designation	Кол. на сб. единицу Quantity per unit	Наименование	Name
4-16	12	Д148-Л2-77	1	Ручка шаровая	Ball handle
	13	12.65Г.069 6402	1	Шайба	Washer
	14	M12-6gx30.58.019 7796	1	Болт	Bolt
4-17	1	212 8338	2	Подшипник	Bearing
	2	Д395В.04.016	1	Втулка	Bushing
	3	Д395В.04.007	1	Шестерня первой передачи	First speed gear
4-17	4	Д395В.04.018	1	Шайба	Washer



Рис. 4-17 Вал ведущий (ДЗ-98А.10.04.540)

Fig. 4-17 Drive shaft

ДЗ-98В1.00.00.000 КДС

Рис. Fig.	Поз. Ref.	Обозначение Designation	Кол. на сб. единицу Quantity per unit	Наименование	Name	
4-17	5	ДЗ85Б.04.013-1	2	Муфта	Coupling	
	6	ДЗ-98.10.04.062	8	Пружина	Spring	
	7	ДЗ95Б.04.014	8	Фиксатор	Lock	
	8	ДЗ95В.10.04.033	2	Муфта	Coupling	
	9	ДЗ95Б.04.019	2	Кольцо	Ring	
	10	6-115 8338	4	Подшипник	Bearing	
	11	ДЗ95Б.04.021	2	Кольцо	Ring	
	12	ДЗ95Б.04.023	4	Кольцо	Ring	
	13	ДЗ95Б.04.008	1	Шестерня второй передачи	Second speed gear	
	14	ДЗ-98.10.04.166	1	Шестерня третьей передачи	Third speed gear	
	15	ДЗ95Б.04.029	1	Кольцо	Ring	
	16	2411 8328	1	Подшипник	Bearing	
	17	ДЗ23.02.093	2	Гайка круглая	Round nut	
	18	ДЗ23.02.063	1	Шайба стопорная	Lock washer	
	19	ДЗ95Б.04.028	1	Кольцо	Ring	
	20	312 8338	2	Подшипник	Bearing	
	21	ДЗ95Б.04.011	1	Шестерня реверса	Reverse gear	
	22	ДЗ95Б.04.027	1	Кольцо ВК-130	Ring	
	23	ДЗ95Б.04.026	1	Кольцо	Ring	
	24	ДЗ95Б.04.025	1	Втулка	Bushing	
	25	ДЗ95Б.04.024	1	Шайба	Washer	
	26	ДЗ-98А.10.04.188	1	Вал ведущий	Drive shaft	
	27	1В110 13941	2	Кольцо	Ring	
	4-18	1	ДЗ95Б.04.035	1	Шестерня	Pinion
		2	ДЗ95Б.04.033-1	2	Шпонка	Key
		3	ДЗ95Б.04.034	1	Втулка	Bushing
		4	ДЗ95Б.04.032	1	Шестерня	Pinion
5		ДЗ95Б.04.036-1	1	Шпонка	Key	
6		ДЗ95Б.04.031	1	Вал	Shaft	
7		6-115 8338	2	Подшипник	Bearing	
8		ДЗ95Б.04.038	1	Шестерня	Pinion	
9		ДЗ95Б.04.023	2	Кольцо ВК-115	Ring	
10		ДЗ95Б.04.021	1	Кольцо	Ring	
11		ДЗ95В.10.04.033	1	Муфта	Coupling	
12		ДЗ95Б.04.019	1	Кольцо	Ring	

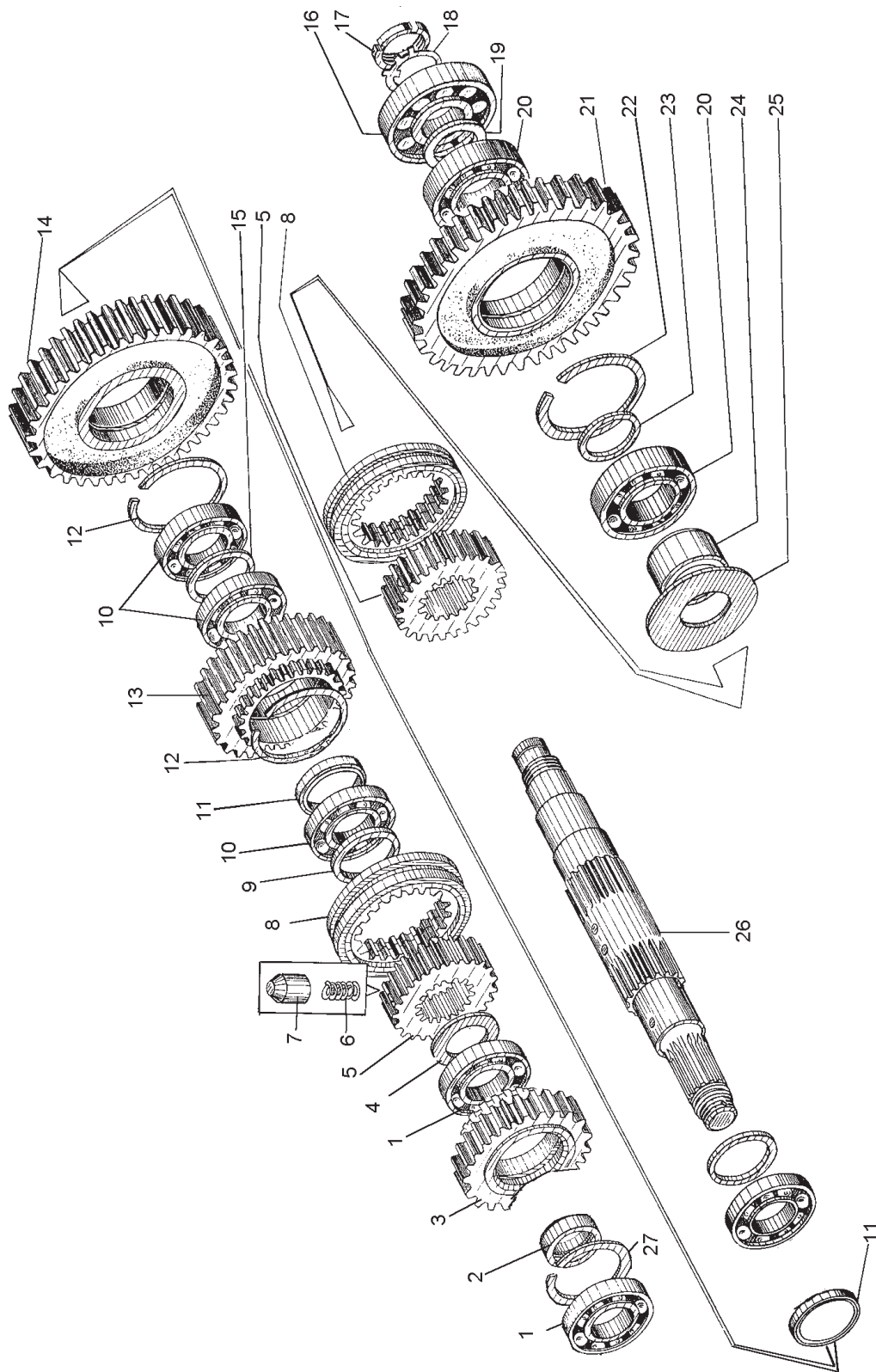

Рис. 4-18 Вал реверса (ДЗ395Б.04.030)

Fig. 4-18 Reverse gear shaft

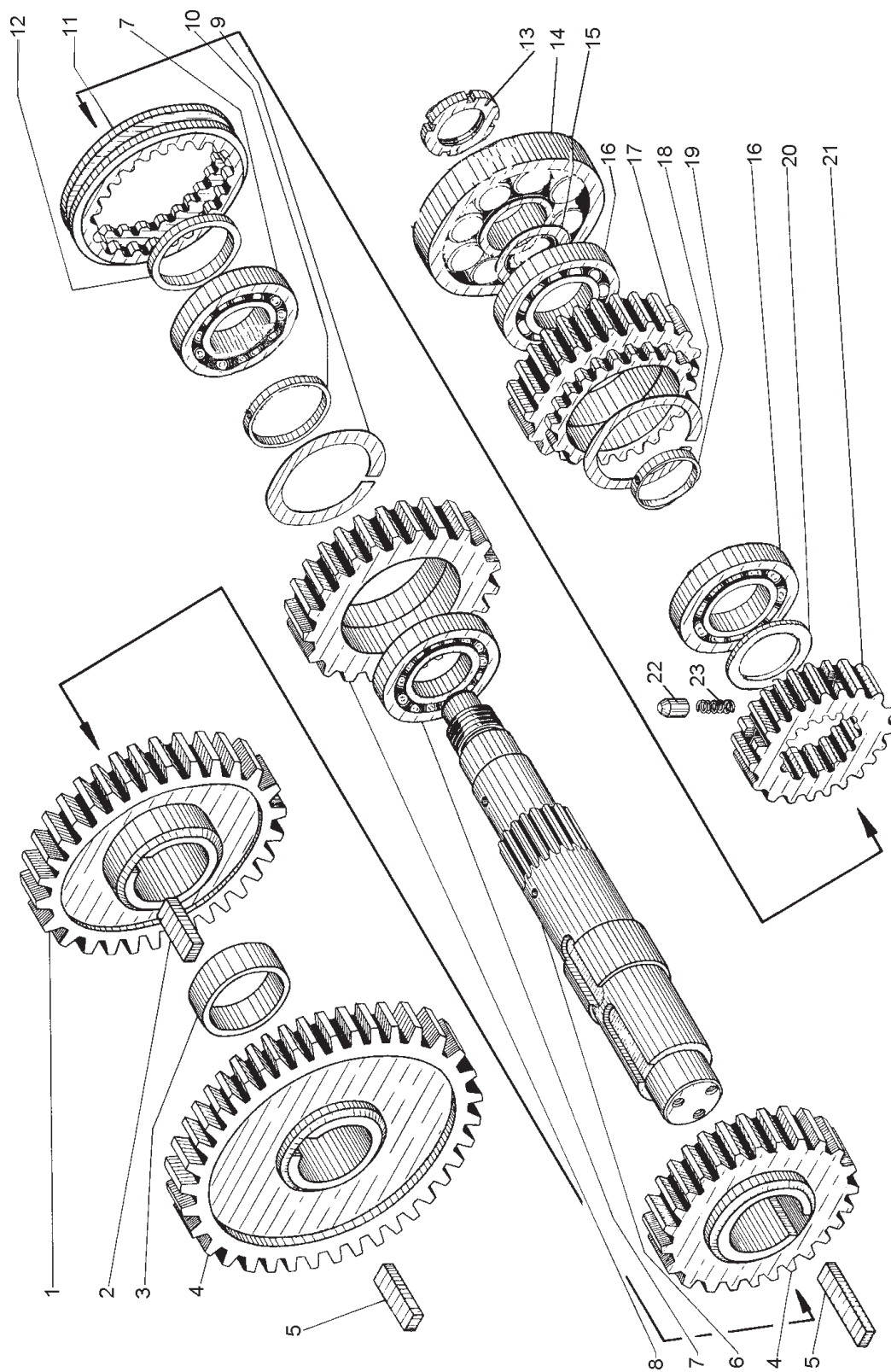

Рис. 4-19 Вал промежуточный (ДЗ95Б.04.040)

Fig. 4-19 Intermediate shaft

ДЗ-98В1.00.00.000 КДС

Рис. Fig.	Поз. Ref.	Обозначение Designation	Кол. на сб. единицу Quantity per unit	Наименование	Name
4-18	13	067.13.13.062	1	Гайка круглая	Round nut
	14	2411 8328	1	Подшипник	Bearing
	15	Д395Б.04.028	1	Кольцо	Ring
	16	212 8338	2	Подшипник	Bearing
	17	Д395Б.04.039	1	Шестерня	Pinion
	18	1В110 13941	2	Кольцо	Ring
	19	Д395Б.04.016	1	Втулка	Bushing
	20	Д395Б.04.018	1	Шайба	Washer
	21	Д395Б.04.013-1	1	Муфта	Coupling
	22	Д395Б.04.014	4	Фиксатор	Lock
	23	ДЗ-98.10.04.062	4	Пружина	Spring
	24	ДЗ-98.10.04.167	1	Шестерня	Pinion
4-19	1	92317 8328	1	Подшипник	Bearing
	2	Д395Б.04.041	1	Шестерня	Pinion
	3	Д395Б.04.043	2	Шпонка	Key
	4	Д395Б.04.044	1	Вал	Shaft
	5	Д395Б.04.042	1	Шестерня	Pinion
4-20	1	Д395Б-04-019	2	Кольцо	Ring
	2	2315 8328	1	Подшипник	Bearing
	3	Д395Б.04.052	1	Кольцо	Ring
	4	6-115 8338	2	Подшипник	Bearing
	5	Д395Б.04.047	1	Шестерня	Pinion
	6	Д395Б.04.023	2	Кольцо ВК-115	Ring
	7	Д395Б.04.021	1	Кольцо	Ring
	8	Д395Б.04.046	1	Муфта	Coupling
	9	219 8338	2	Подшипник	Bearing
	10	Д395В.10.04.047	2	Кольцо ВК-170	Ring
	11	Д395Б.04.053	1	Кольцо	Ring
	12	Д395Б.04.045	1	Шестерня	Pinion
	13	Д395В.10.04.170	1	Вал	Shaft
	14	ДЗ-98.10.04.062	4	Пружина	Spring
	15	Д395Б.04.014	4	Фиксатор	Stop

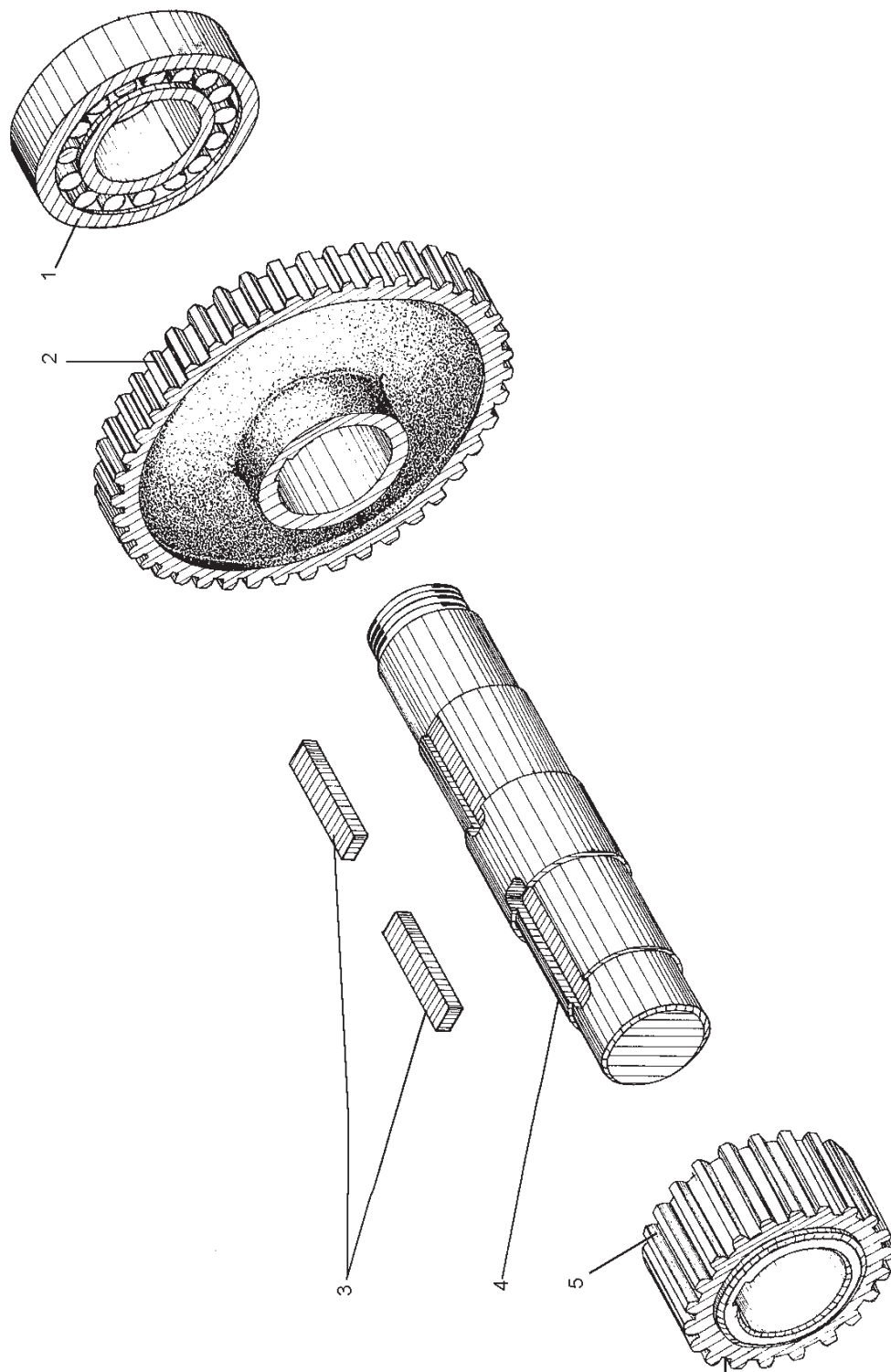

Рис. 4-20 Вал мультипликатора (ДЗ95Б.04.050)

Fig. 4-20 Step-up Gear Shaft

Рис. Fig.	Поз. Ref.	Обозначение Designation	Кол. на сб. единицу Quantity per unit	Наименование	Name
4-21	1	M12-6gx25.58.019 7796	1	Болт	Bolt
	2	024-030-36-2-2 18829/9833	1	Кольцо	Ring
	3	ДЗ-98.10.04.169	1	Вал	Shaft
	4	M10-6gx25.58.019 7796	1	Болт	Bolt
	5	ДЗ95Б.04.089	1	Рычаг	Lever
	6	ДЗ95Б.04.180	1	Вилка	Fork

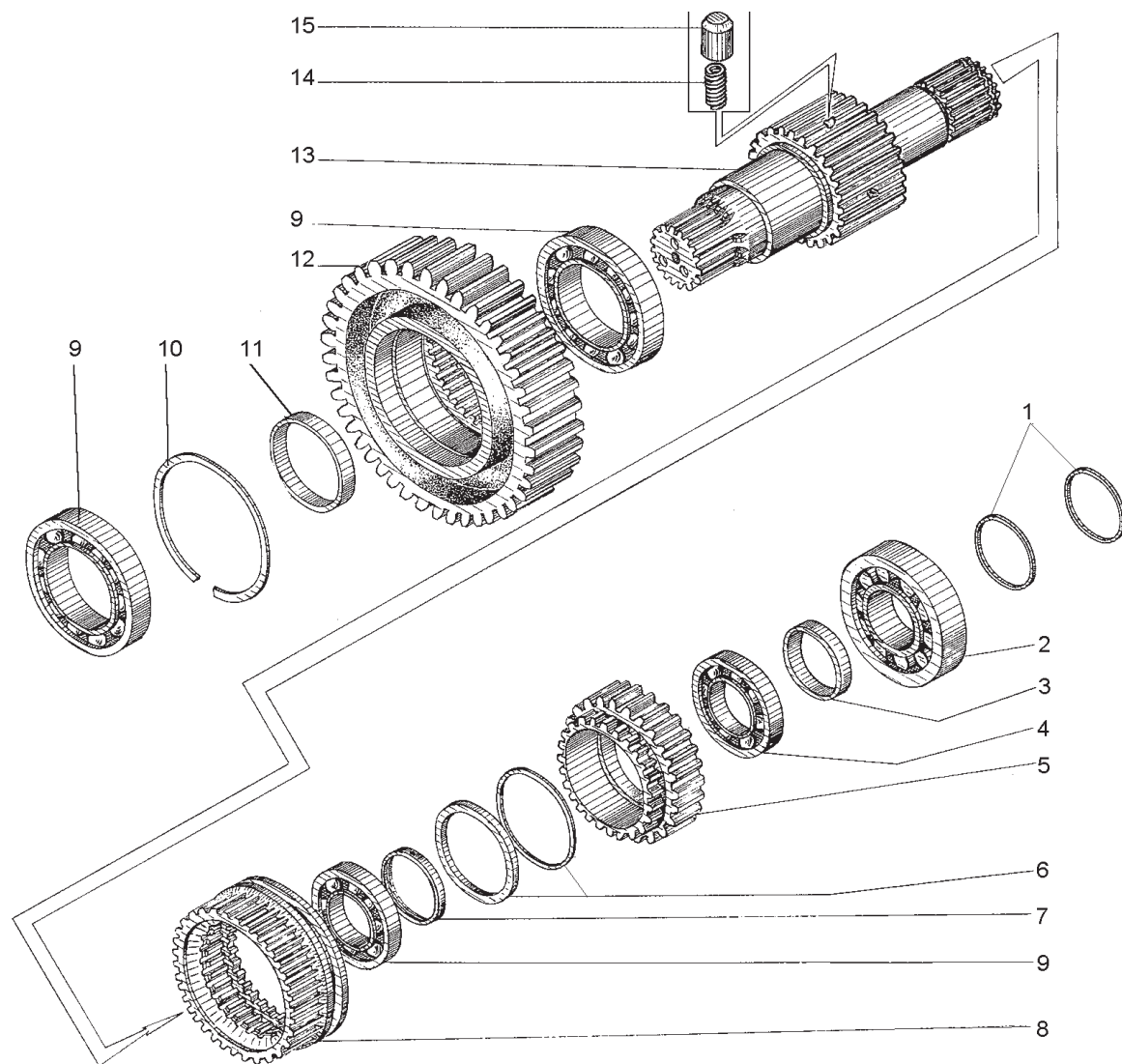
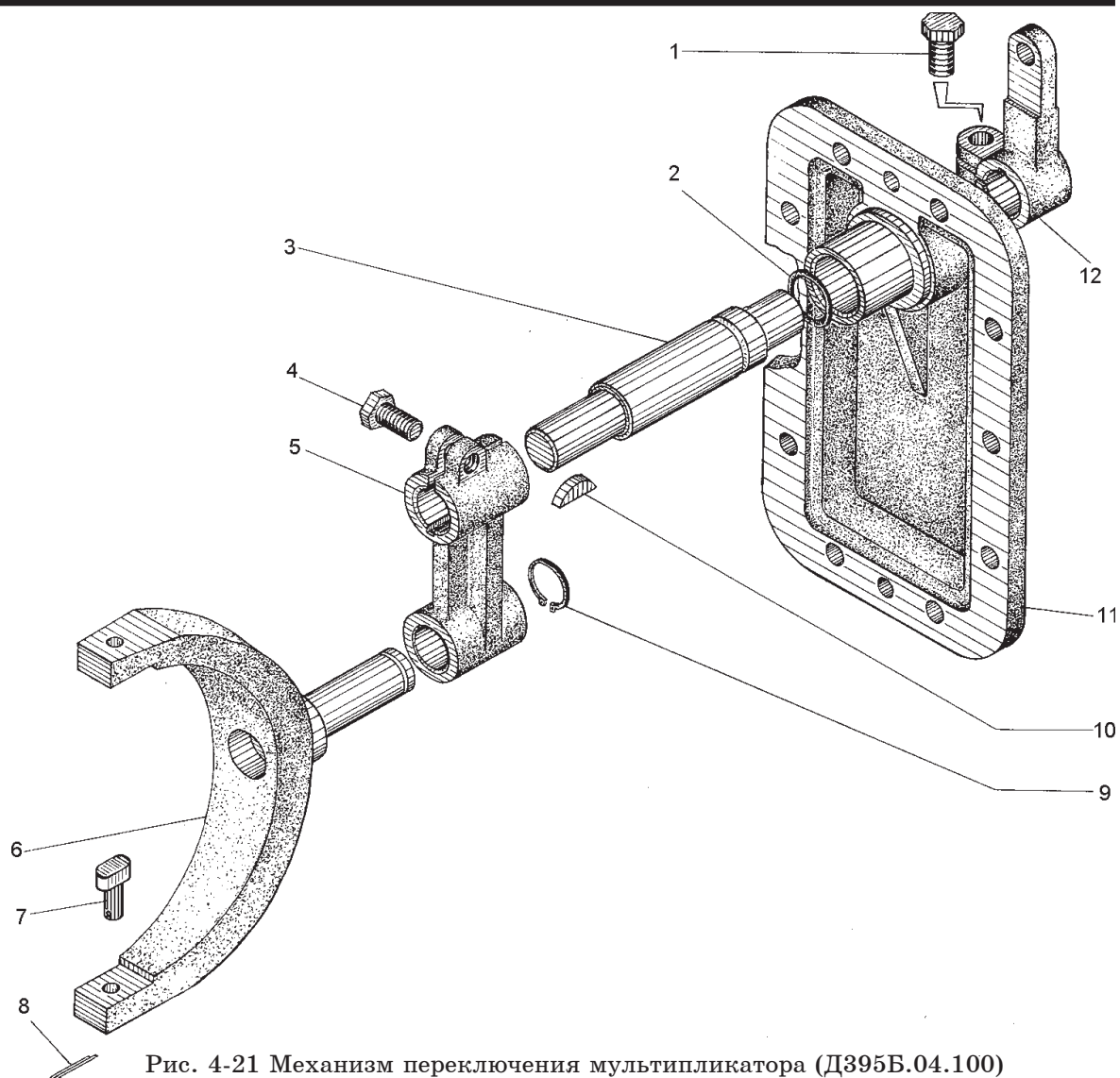

Рис. 4-21 Механизм переключения мультипликатора (ДЗ95Б.04.100)

Fig. 4-21 Step-up Gear Shift Mechanism

Рис. Fig.	Поз. Ref.	Обозначение Designation	Кол. на сб. единицу Quantity per unit	Наименование	Name
4-21	7	ДЗ95Б.04.071	2	Сухарик	Locking pin
	8	2x20 397	2	Шплинт	Split pin
	9	1Б25 13942	1	Кольцо	Ring
	10	ДЗ95Б.03.028	2	Шпонка сегментная	Woodruff key
	11	ДЗ-98.10.04.175	1	Крышка	Cover
	12	ДЗ95В.13.01.110	1	Рычаг	Lever
4-22	1	ДЗ-98.10.05.064	1	Корпус	Housing
	2	ДЗ-98.10.05.066	1	Прокладка	Gasket
	3	ДЗ-98.10.05.065	1	Крышка	Cover
	4	12.65Г.069 6402	22	Шайба	Washer