

Схема деления автогрейдера на составные части
Diagram of motor grader components



Рис. 1.1 - Автогрейдер ДЗ-98В.1, его модификации и комплектации (ДЗ-98В1.00.00.000)

Fig. 1.1 - Motor grader ДЗ-98В.1, its modifications and complete sets

Рис. Fig.	Поз. Ref.	Обозначение Designation	Кол. на сб. единицу Quantity per unit	Наименование	Name
1.1	1	ДЗ-98В.11.00.000-02	1	Установка силовая	Power plant
		или or			
		ДЗ-98А.11.00.000	1		
		или or			
		ДЗ-98А.11.00.000-01	1		
		или or			
2		ДЗ-98В9.11.00.000-01	1		
		или or			
		ДЗ-98В9.11.00.000	1		
		ДЗ-98В.33.00.000-05	1		

ДЗ-98В1.00.00.000 КДС

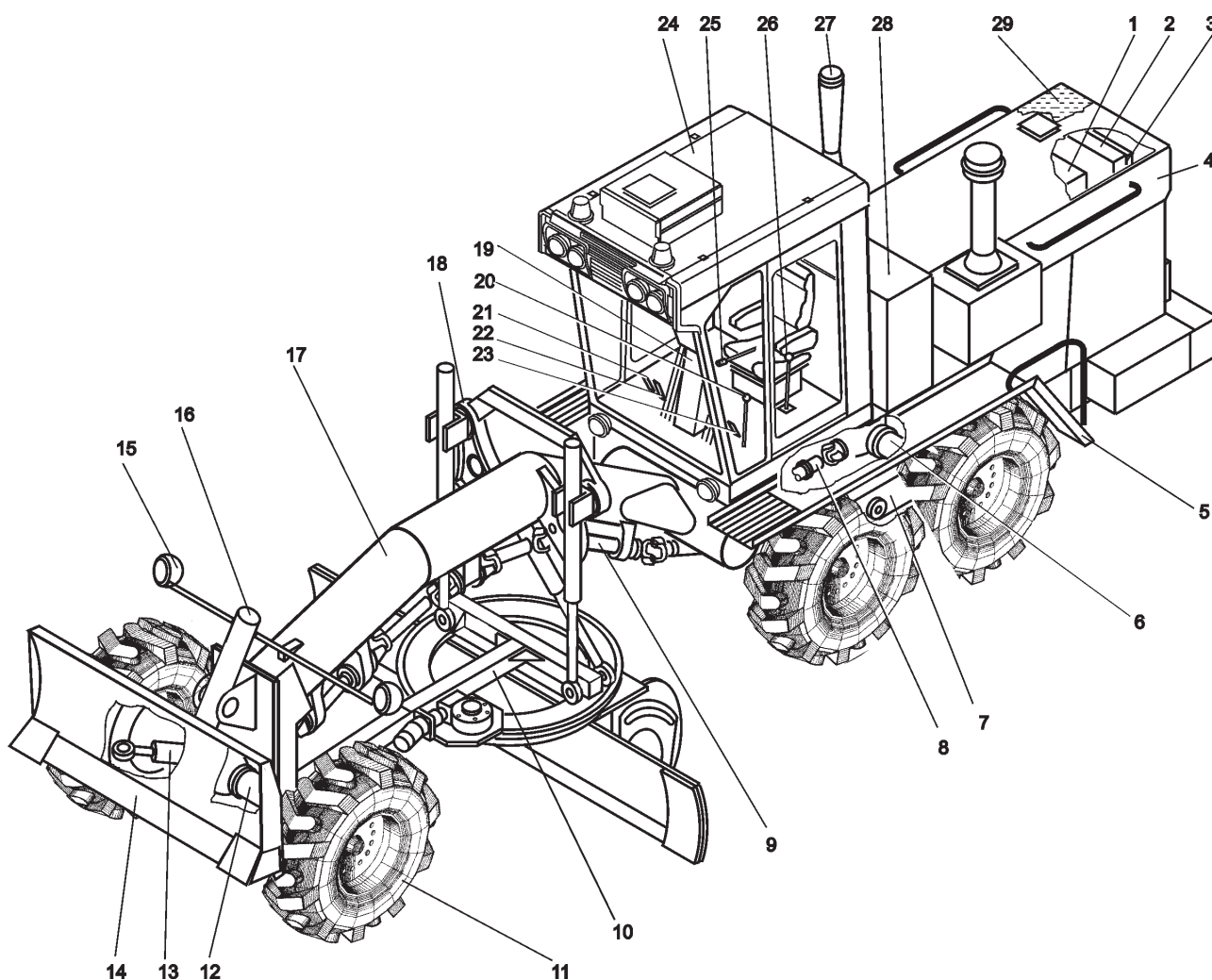
Рис. Fig.	Поз. Ref.	Обозначение Designation	Кол. на сб. единицу Quantity per unit	Наименование	Name
Г.1		или от ДЗ-98В3.33.00.000	1	Система охлаждения и разогрева двигателя	Cooling and heating system of the engine
1.1		или от ДЗ-98В5.33.00.000	1		
		или от ДЗ-98В7.33.00.000	1		
	3	ДЗ-98.38.00.000-01	1	Система смазки	Lubrication system
		или от ДЗ-98В5.38.00.000	1		
		или от ДЗ-98В9.38.00.000	1		
	4	ДЗ-98В1.52.01.000	1		
	5	ДЗ-98.53.00.000-04	1	Капот	Hood
	6	ДЗ-98В1.62.00.000	2	Установка крыльев	Fenders installation
	7	ДЗ95.0202.000	1	Мост задний ведущий	Rear driving axle
				Подвеска задних мостов	Rear axle suspension
	8	ДЗ95А.0115.000-01	2	Вал карданный заднего моста	Rear axle universal- joint shaft
	9	ДЗ-98.16.01.000-1	1	Передача карданная	Universal-joint drive
	10	ДЗ-98.34.00.000	1	Рама тяговая с отвалом	Traction frame with mouldboard
	11	ДЗ-98В1.24.00.000	6	Колесо	Wheel
		или от ДЗ-98В1.1.24.01.000	6		
	12	ДЗ-98В1.61.00.000	1	Мост передний ведущий	Front driving axle
	13	ДЗ-98В.14.00.000	1	Управление рулевое	Steering
	14	ДЗ-98В1.2.25.02.000	1	Оборудование бульдо- зерное	Dozer equipment
		или от ДЗ-98В1.3.25.03.000-01	1	Оборудование рыхли- тельное	Ripper equipment
		или от ДЗ-98.25.01.000-1	1	Оборудование путеп- рокладочное	Tracking equipment
	15	ДЗ-98В.41.00.000-01	1	Кирковщик	Scarifier
		или от ДЗ-98В1.41.00.000-07	1	Установка электро- оборудования	Electric equipment installation
		или от ДЗ-98В5.41.00.000	1		
		или от ДЗ-98В7.41.00.000	1		
	16	ДЗ-98В.43.00.000	1	Гидросистема автог- рейдера	Motor grader hydrau- lic system
	17	ДЗ-98В.21.04.000	1	Рама	Frame
		или от ДЗ-98В1.2.21.04.000	1		
	18	ДЗ-98.30.00.000	1		

ДЗ-98В1.00.00.000 КДС

Рис. Fig.	Поз. Ref.	Обозначение Designation	Кол. на сб. единицу Quantity per unit	Наименование	Name
		Д З -		Подвеска тяговой рамы	Traction frame suspension
	19	140А.50.30.000-01	1	Колонка рулевая	Steering column
	20	ДЗ-98В.13.02.000	1	Управление коробкой перемены передач	Gearbox control
	21	ДЗ-98В1.39.04.000 или от ДЗ-98В1.39.02.000 или от ДЗ-98В.39.00.000 или от ДЗ-98В7.39.00.000	1 1 1 1	Управление регулятором	Fully-variable regulator control
	22	Д З -	1	Управление колесными тормозами	Wheel brake control
	23	98В1.13.03.000-01	1	Механизм управления муфтой сцепления	Clutch control mechanism
	24	Д З -	1	Кабина	Cab
	25	140А.51.00.000-40	1	Управление стояночным тормозом	Parking brake control
	26	ДЗ-98В.13.04.000	1	Система пневматическая	Pneumatic system
	27	ДЗ-98В.42.00.000-01	1	Система всасывания и выхлопа	Air intake and exhaust system
		ДЗ-98В.32.00.000-02 или от ДЗ-98В.32.00.000-07 или от ДЗ-98В5.32.00.000	1 1 1		
	28	ДЗ-98В9.32.00.000 или от ДЗ-98В.31.00.000-05 или от ДЗ-98А.31.00.000-07	1 1 1	Система топливная	Fuel system
	29	ДЗ-98В9.31.00.000 ДЗ-98В1.90.00.000	1 1	Чехол утеплительный капота	Engine hood cover